

Aufmaßanleitung Einbauregal ohne Schrägen

Sie benötigen Hilfe?

Tel: 033439 707 77

Mail: schränkwerk@moebel-kraft.de

Benötigte Hilfsmittel zum Messen:

Gliedermaßstab oder Maßband, Stift

So messen Sie richtig:

Messen Sie die Höhe, Breite & Tiefe immer an mehreren Stellen. Nehmen Sie immer das kleinste Maß.

Hinweis:

Wichtig bei Nischen- und Einbauregalen!

Für die einfache Montage Ihres Regals und für geöffnete Türen im Bereich der Schräge muss dieser mindestens **3 cm niedriger** und **6 cm schmaler** sein als die Nische oder der zur Verfügung stehende Raum.

Beim Öffnen ragt die Tür etwas über den schrägen Oberboden hinaus!

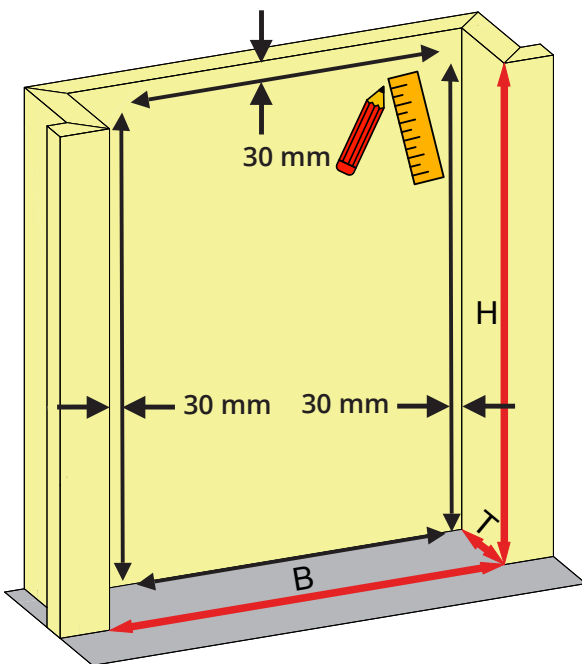
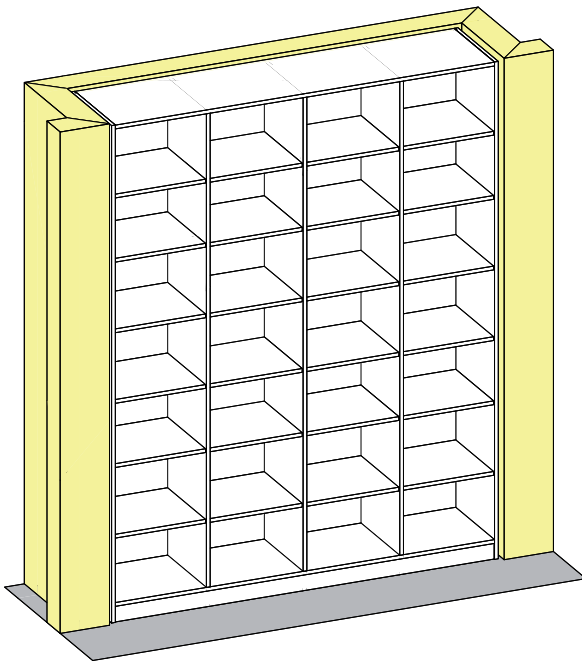

Baumaß	Regalmaß	
		cm Breite
		cm Höhe
		cm Tiefe

Tipp:

Zeichnen Sie mit einem Bleistift den Umriss des Regals auf die Wand. Sie können dabei die Wand mit Krepp- oder Malerband schützen.

Ermitteln Sie so die parallelen Maße für das optimale Regalmaß.

Konfigurieren:

Die ermittelten Maße für das gewünschte Regal tragen Sie nun einfach in unseren 3D-Konfigurator auf moebel-kraft.de/schränkwerk ein.

Aufmaßanleitung Einbauschränk ohne Schrägen

Sie benötigen Hilfe?

Tel: 033439 707 77

Mail: schrankwerk@moebel-kraft.de

Benötigte Hilfsmittel zum Messen:

Gliedermaßstab oder Maßband, Stift

So messen Sie richtig:

Messen Sie die Höhe, Breite & Tiefe immer an mehreren Stellen. Nehmen Sie immer das kleinste Maß.

Hinweis:

Wichtig bei Nischen- und Einbauschränken!

Für die einfache Montage Ihres Schränks und für geöffnete Türen im Bereich der Schräge muss dieser mindestens **3 cm niedriger** und **6 cm schmaler** sein als die Nische oder der zur Verfügung stehende Raum. Beim Öffnen ragt die Tür etwas über den schrägen Oberboden hinaus!

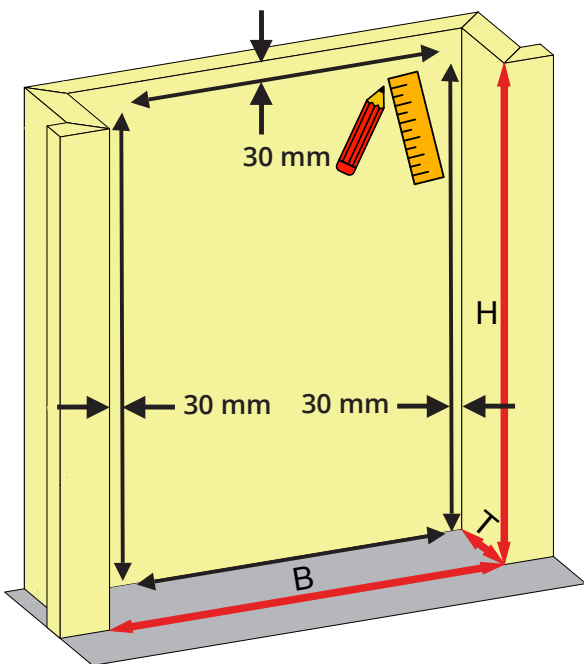
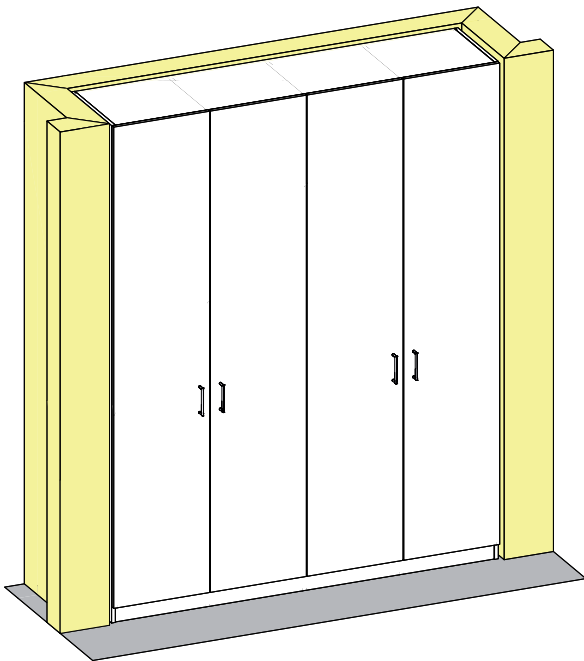

Baumaß	Schränkmaß	
<input type="text"/>	<input type="text"/>	cm Breite
<input type="text"/>	<input type="text"/>	cm Höhe
<input type="text"/>	<input type="text"/>	cm Tiefe

Tipp:

Zeichnen Sie mit einem Bleistift den Umriss des Schränkes auf die Wand. Sie können dabei die Wand mit Krepp- oder Malerband schützen.

Ermitteln Sie so die parallelen Maße für das optimale Schränkmaß.

Konfigurieren:

Die ermittelten Maße für den gewünschten Schränk tragen Sie nun einfach in unseren 3D-Konfigurator auf moebel-kraft.de/schrankwerk ein.

Aufmaßanleitung Schrank ohne Schrägen

Sie benötigen Hilfe?

Tel: 033439 707 77

Mail: schrankwerk@moebel-kraft.de

Benötigte Hilfsmittel zum Messen:

Gliedermaßstab oder Maßband, Stift

So messen Sie richtig:

Messen Sie die Höhe, Breite & Tiefe immer an mehreren Stellen. Nehmen Sie immer das kleinste Maß.

Hinweis:

Wichtig bei Nischen- und Einbauschränken!

Für die einfache Montage Ihres Schrankes und für geöffnete Türen im Bereich der Schräge muss dieser mindestens **3 cm niedriger** und **6 cm schmaler** sein als die Nische oder der zur Verfügung stehende Raum.

Beim Öffnen ragt die Tür etwas über den schrägen Oberboden hinaus!

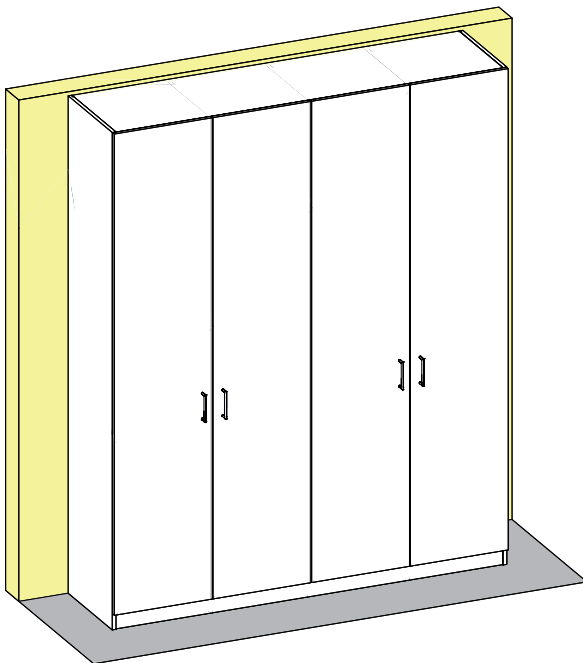

Schrankmaß ↔

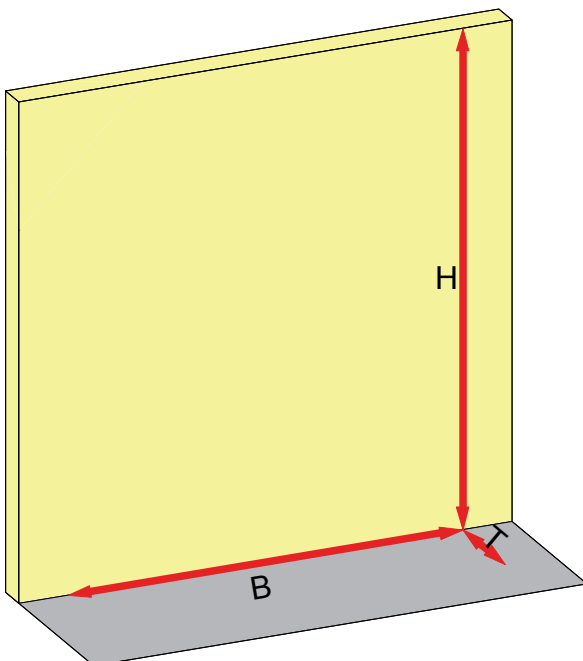

Konfigurieren:

Die ermittelten Maße für den gewünschten Schrank tragen Sie nun einfach in unseren 3D-Konfigurator auf moebel-kraft.de/schrankwerk ein.

Aufmaßanleitung Regal ohne Schrägen

Sie benötigen Hilfe?

Tel: 033439 707 77

Mail: schränkwerk@moebel-kraft.de

Benötigte Hilfsmittel zum Messen:

Gliedermaßstab oder Maßband, Stift

So messen Sie richtig:

Messen Sie die Höhe, Breite & Tiefe immer an mehreren Stellen. Nehmen Sie immer das kleinste Maß.

Hinweis:

Wichtig bei Nischen- und Einbauregalen!

Für die einfache Montage Ihres Regals und für geöffnete Türen im Bereich der Schräge muss dieser mindestens **3 cm niedriger** und **6 cm schmaler** sein als die Nische oder der zur Verfügung stehende Raum.

Beim Öffnen ragt die Tür etwas über den schrägen Oberboden hinaus!

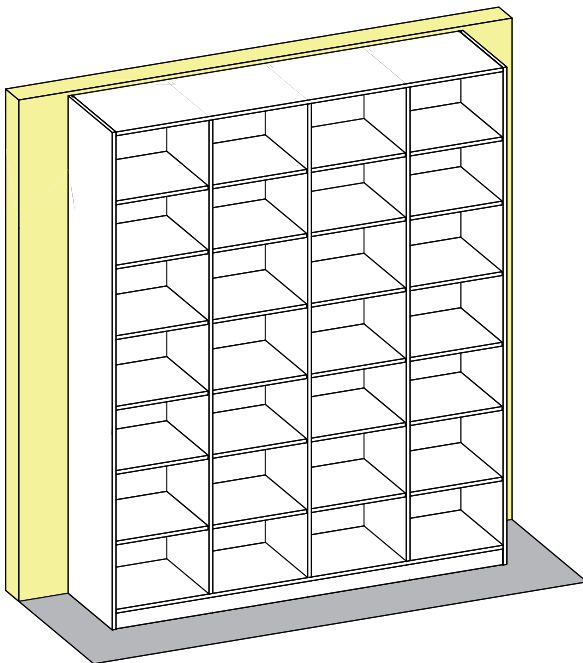

Regalmaß ↔

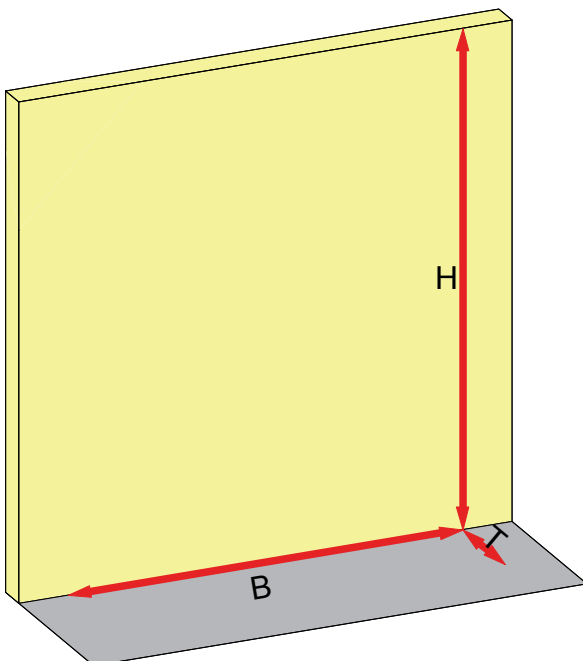
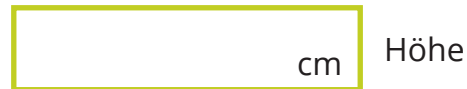

Konfigurieren:

Die ermittelten Maße für das gewünschte Regal tragen Sie nun einfach in unseren 3D-Konfigurator auf moebel-kraft.de/schränkwerk ein.

Aufmaßanleitung freistehendes Regal mit Schräge hinten

Sie benötigen Hilfe?

Tel: 033439 707 77

Mail: schrankwerk@moebel-kraft.de

Benötigte Hilfsmittel zum Messen:

Gliedermaßstab oder Maßband, Stift

So messen Sie richtig:

Messen Sie die Höhe, Breite & Tiefe immer an mehreren Stellen. Nehmen Sie immer das kleinste Maß.

Hinweis:

Das obere Korpuselement muss eine Tiefe von min. 15 cm haben. Das sorgt für mehr Stabilität.*

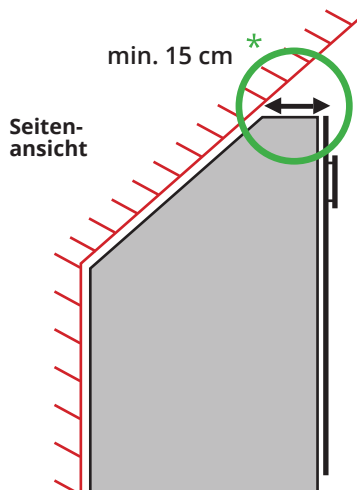
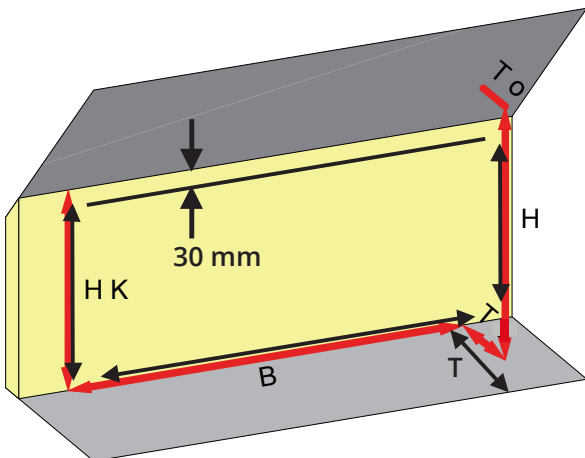
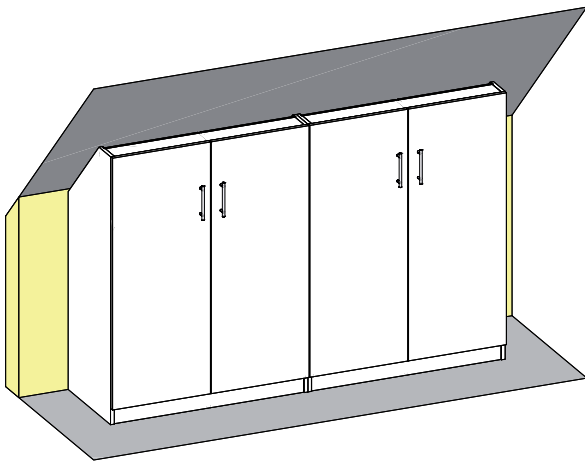

Baumaß	Regalmaß	
<input type="text"/>	<input type="text"/>	cm Breite
<input type="text"/>	<input type="text"/>	cm Höhe
<input type="text"/>	<input type="text"/>	cm Höhe Kniestock
<input type="text"/>	<input type="text"/>	cm Tiefe
<input type="text"/>	<input type="text"/>	cm Tiefe oben *

Tipp:

Zeichnen Sie mit einem Bleistift den Umriss des Regals auf die Wand. Sie können dabei die Wand mit Krepp- oder Malerband schützen.

Ermitteln Sie so die parallelen Maße für das optimale Schrankmaß.

Konfigurieren:

Die ermittelten Maße für das gewünschte Regal tragen Sie nun einfach in unseren 3D-Konfigurator auf moebel-kraft.de/schrankwerk ein.

Aufmaßanleitung Einbau- oder Nischenregal mit Schräge hinten

Sie benötigen Hilfe?

Tel: 05971-1615-10

Mail: info@schränkwerk.de

Benötigte Hilfsmittel zum Messen:

Gliedermaßstab oder Maßband, Stift

So messen Sie richtig:

Messen Sie die Höhe, Breite & Tiefe immer an mehreren Stellen. Nehmen Sie immer das kleinste Maß.

Hinweis:

Wichtig bei Nischen- und Einbauregalen!

Für die einfache Montage Ihres Regals muss dieser mindestens **3 cm niedriger** und **6 cm schmaler** sein als die Nische oder der zur Verfügung stehende Raum.

Wählen Sie die Höhe Kniestock (hinten) lieber 1 cm geringer, so stellen Sie sicher, dass das Regal wirklich passt

Das obere Korpuselement muss eine Tiefe von min. 15 cm haben. Das sorgt für mehr Stabilität.*

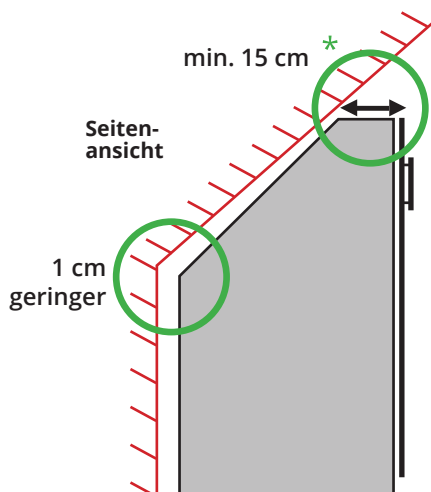
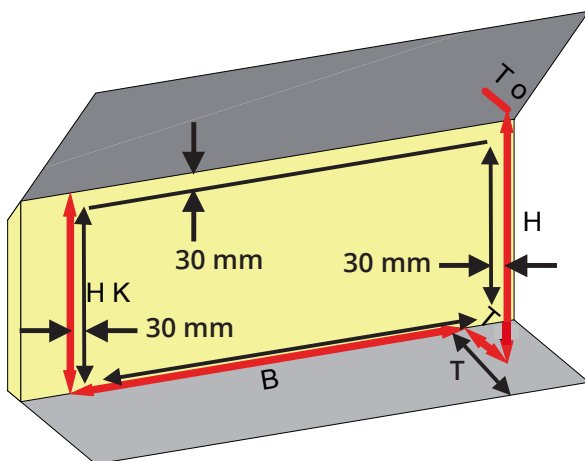
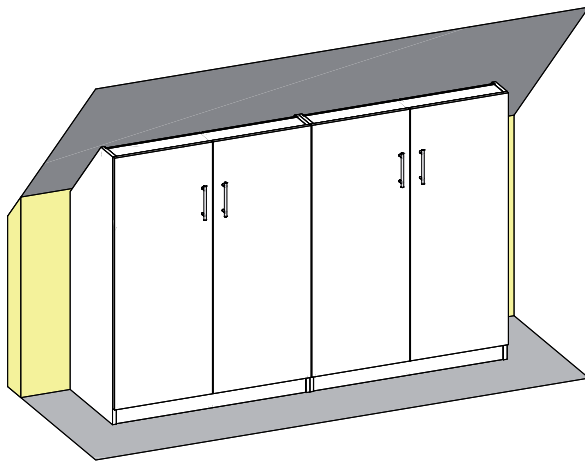

Baumaß	↔	Regalmaß	↔	
			cm	Breite
			cm	Höhe
		H	cm	Höhe Kniestock
			cm	Tiefe
			cm	Tiefe oben *

Tipp:

Zeichnen Sie mit einem Bleistift den Umriss des Regals auf die Wand. Sie können dabei die Wand mit Krepp- oder Malerband schützen.

Ermitteln Sie so die parallelen Maße für das optimale Schränkmaß.

Konfigurieren:

Die ermittelten Maße für das gewünschte Regal tragen Sie nun einfach in unseren 3D-Konfigurator auf schränkwerk.de ein.

Aufmaßanleitung Regal mit Schräge links

Sie benötigen Hilfe?

Tel: 033439 707 77

Mail: schrankwerk@moebel-kraft.de

Benötigte Hilfsmittel zum Messen:

Gliedermaßstab oder Maßband, Stift

So messen Sie richtig:

Messen Sie die Höhe, Breite & Tiefe immer an mehreren Stellen. Nehmen Sie immer das kleinste Maß.

Hinweis:

Wichtig bei Nischen- und Einbauregalen!

Für die einfache Montage Ihres Regals und für geöffnete Türen im Bereich der Schräge muss dieser mindestens **3 cm niedriger** und **6 cm schmaler** sein als die Nische oder der zur Verfügung stehende Raum. Beim Öffnen ragt die Tür etwas über den schrägen Oberboden hinaus!

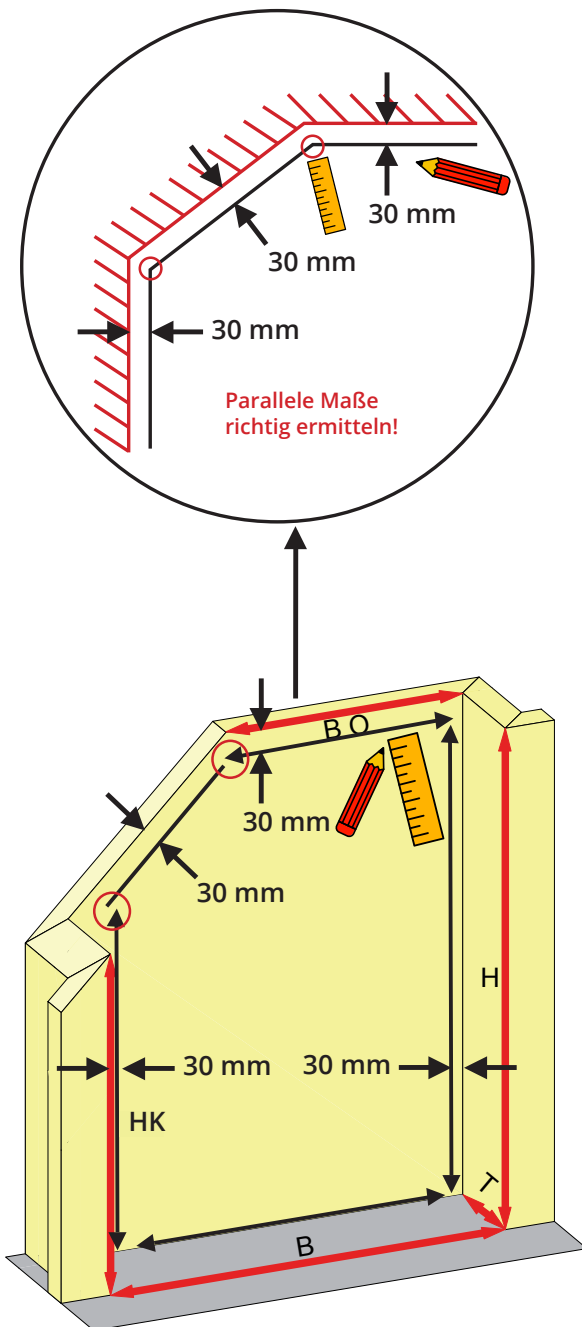

Baumaß	Regalmaß		
		cm	Breite
		cm	Breite oben
		cm	Höhe
		cm	Höhe Kniestock
		cm	Tiefe

Tip:

Zeichnen Sie mit einem Bleistift den Umriss des Regals auf die Wand. Sie können dabei die Wand mit Krepp- oder Malerband schützen.

Ermitteln Sie so die parallelen Maße für das optimale Regalmaß.

Konfigurieren:

Die ermittelten Maße für das gewünschte Regal tragen Sie nun einfach in unseren 3D-Konfigurator auf moebel-kraft.de/schrankwerk ein.

Aufmaßanleitung Regal mit Schräge rechts

Sie benötigen Hilfe?

Tel: 033439 707 77

Mail: schrankwerk@moebel-kraft.de

Benötigte Hilfsmittel zum Messen:

Gliedermaßstab oder Maßband, Stift

So messen Sie richtig:

Messen Sie die Höhe, Breite & Tiefe immer an mehreren Stellen. Nehmen Sie immer das kleinste Maß.

Hinweis:

Wichtig bei Nischen- und Einbauregalen!

Für die einfache Montage Ihres Regals und für geöffnete Türen im Bereich der Schräge muss dieser mindestens **3 cm niedriger** und **6 cm schmaler** sein als die Nische oder der zur Verfügung stehende Raum. Beim Öffnen ragt die Tür etwas über den schrägen Oberboden hinaus!

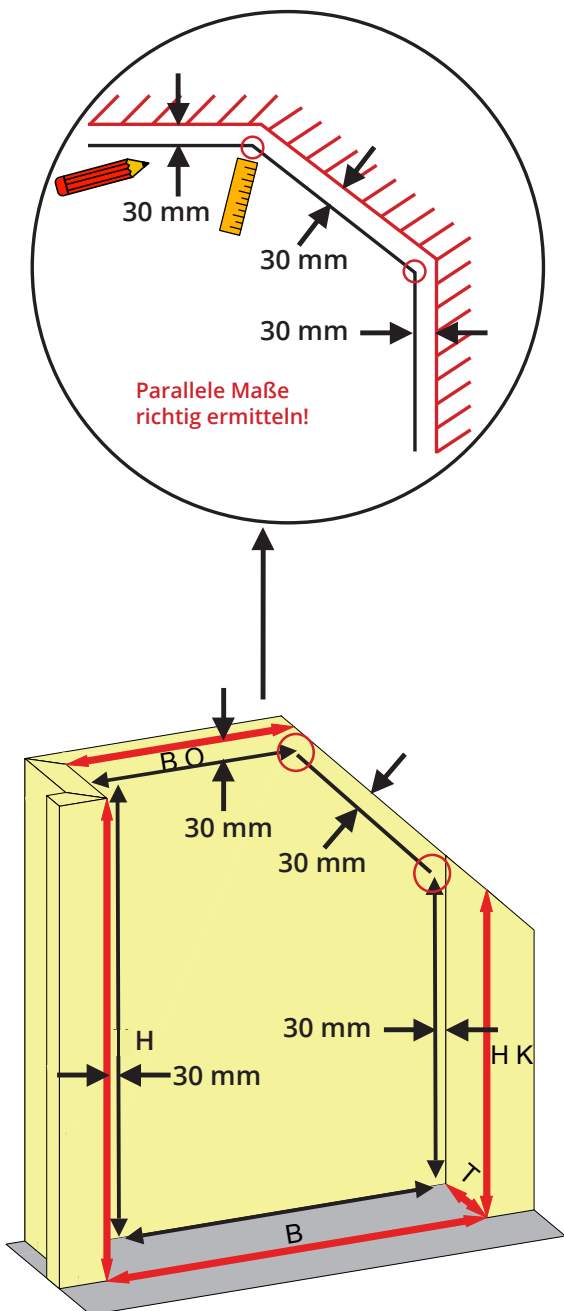

Baumaß	Regalmaß	
		cm Breite unten
		cm Breite oben
		cm Höhe
		cm Höhe Kniestock
		cm Tiefe

Tipp:

Zeichnen Sie mit einem Bleistift den Umriss des Regals auf die Wand. Sie können dabei die Wand mit Krepp- oder Malerband schützen.

Ermitteln Sie so die parallelen Maße für das optimale Regalmaß.

Konfigurieren:

Die ermittelten Maße für das gewünschte Regal tragen Sie nun einfach in unseren 3D-Konfigurator auf moebel-kraft.de/schrankwerk ein.

Aufmaßanleitung freistehender Schrank mit Schräge hinten

Sie benötigen Hilfe?
 Tel: 05971-1615-10
 Mail: info@schränkwerk.de

Benötigte Hilfsmittel zum Messen:
 Gliedermaßstab oder Maßband, Stift

So messen Sie richtig:

Messen Sie die Höhe, Breite & Tiefe immer an mehreren Stellen. Nehmen Sie immer das kleinste Maß.

Hinweis:

Das obere Korpuselement muss eine Tiefe von min. 15 cm haben. Das sorgt für mehr Stabilität.*

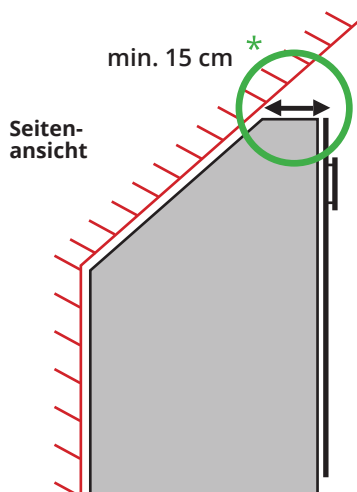
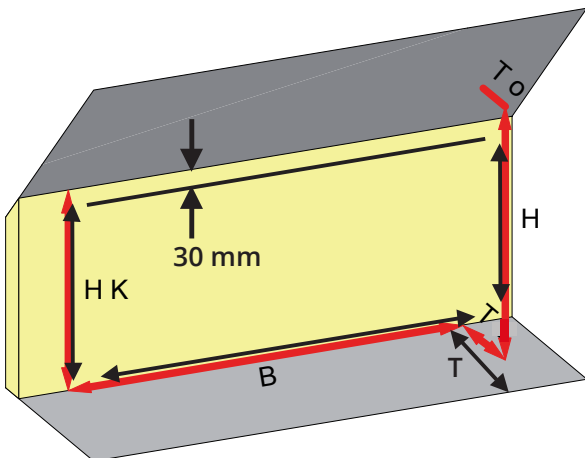
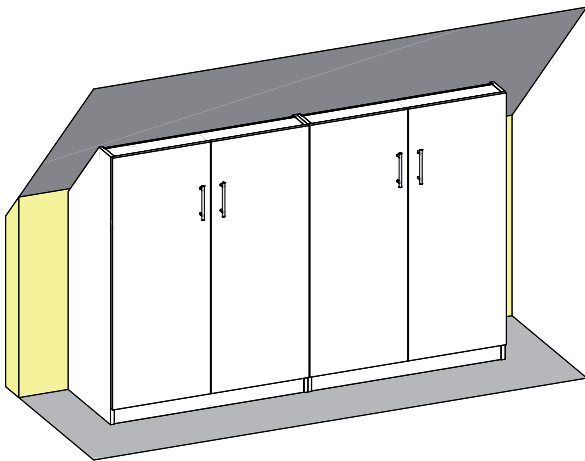

Baumaß	Schränkmaß	
<input type="text"/>	<input type="text"/>	cm Breite
<input type="text"/>	<input type="text"/>	cm Höhe
<input type="text"/>	<input type="text"/>	cm Höhe Kniestock
<input type="text"/>	<input type="text"/>	cm Tiefe
<input type="text"/>	<input type="text"/>	cm Tiefe oben *

Tipp:

Zeichnen Sie mit einem Bleistift den Umriss des Schrankes auf die Wand. Sie können dabei die Wand mit Krepp- oder Malerband schützen.

Ermitteln Sie so die parallelen Maße für das optimale Schränkmaß.

Konfigurieren:

Die ermittelten Maße für den gewünschten Schrank tragen Sie nun einfach in unseren 3D-Konfigurator auf schränkwerk.de ein.

Aufmaßanleitung Einbau- oder Nischenschrank mit Schräge hinten

Sie benötigen Hilfe?

Tel: 033439 707 77

Mail: schrankwerk@moebel-kraft.de

Benötigte Hilfsmittel zum Messen:

Gliedermaßstab oder Maßband, Stift

So messen Sie richtig:

Messen Sie die Höhe, Breite & Tiefe immer an mehreren Stellen. Nehmen Sie immer das kleinste Maß.

Hinweis:

Wichtig bei Nischen- und Einbauschränken!

Für die einfache Montage Ihres Schrankes muss dieser mindestens **3 cm niedriger** und **6 cm schmaler** sein als die Nische oder der zur Verfügung stehende Raum.

Wählen Sie die Höhe Kniestock (hinten) lieber 1 cm geringer, so stellen Sie sicher, dass der Schrank wirklich passt

Das obere Korpuselement muss eine Tiefe von min. 15 cm haben. Das sorgt für mehr Stabilität.*

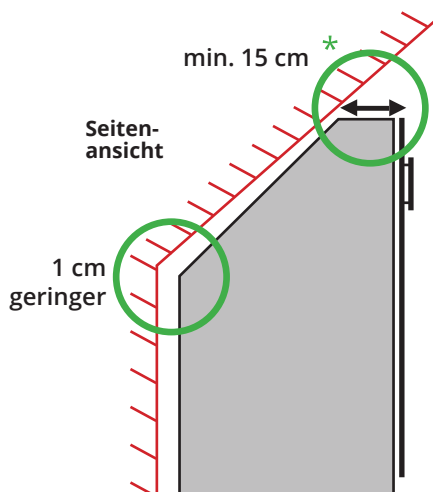
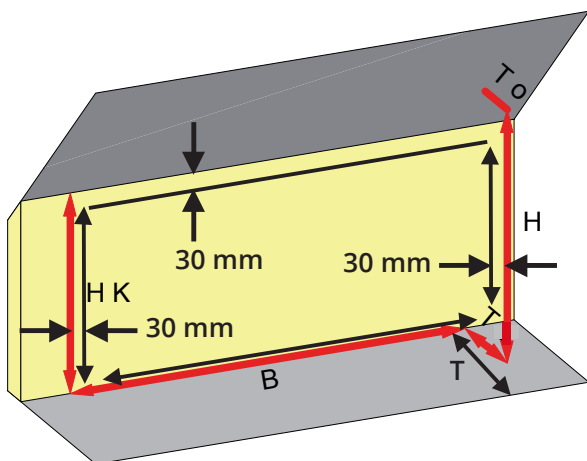
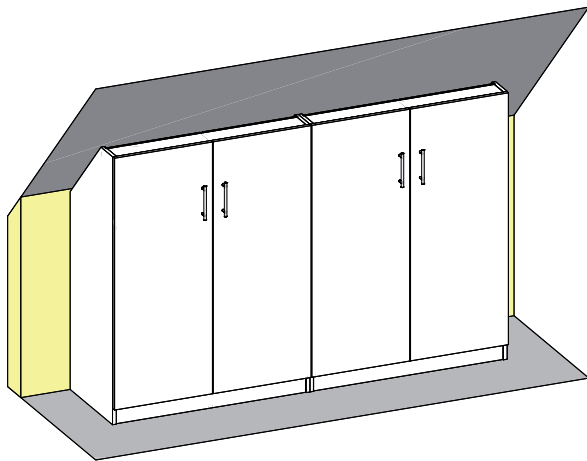

Baumaß	↔	Schrankmaß	↔	
			cm	Breite
			cm	Höhe
		H	cm	Höhe Kniestock
			cm	Tiefe
			cm	Tiefe oben *

Tipp:

Zeichnen Sie mit einem Bleistift den Umriss des Schrankes auf die Wand. Sie können dabei die Wand mit Krepp- oder Malerband schützen.

Ermitteln Sie so die parallelen Maße für das optimale Schrankmaß.

Konfigurieren:

Die ermittelten Maße für den gewünschten Schrank tragen Sie nun einfach in unseren 3D-Konfigurator auf moebel-kraft.de/schrankwerk ein.

Aufmaßanleitung Schrank mit Schräge links

Sie benötigen Hilfe?

Tel: 033439 707 77

Mail: schrankwerk@moebel-kraft.de

Benötigte Hilfsmittel zum Messen:

Gliedermaßstab oder Maßband, Stift

So messen Sie richtig:

Messen Sie die Höhe, Breite & Tiefe immer an mehreren Stellen. Nehmen Sie immer das kleinste Maß.

Hinweis:

Wichtig bei Nischen- und Einbauschränken!

Für die einfache Montage Ihres Schrankes und für geöffnete Türen im Bereich der Schräge muss dieser mindestens 3 cm niedriger und 6 cm schmaler sein als die Nische oder der zur Verfügung stehende Raum. Beim Öffnen ragt die Tür etwas über den schrägen Oberboden hinaus!

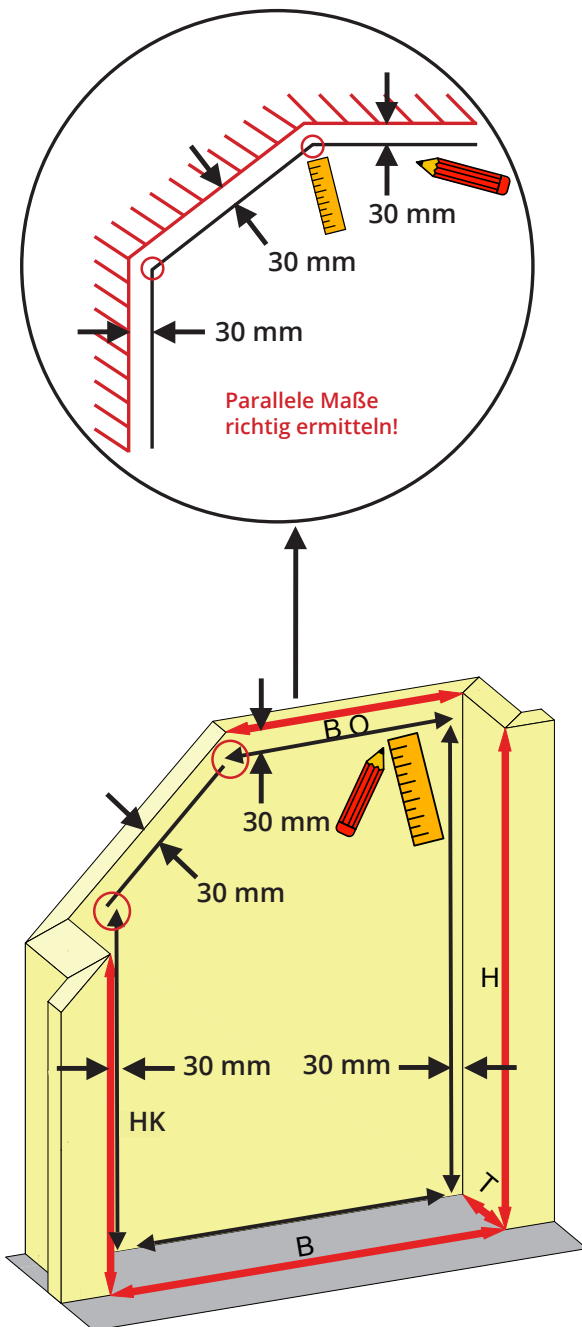

Baumaß	Schrankmaß	
	cm	Breite
	cm	Breite oben
	cm	Höhe
	cm	Höhe Kniestock
	cm	Tiefe

Tipps:

Zeichnen Sie mit einem Bleistift den Umriss des Schrankes auf die Wand. Sie können dabei die Wand mit Krepp- oder Malerband schützen.

Ermitteln Sie so die parallelen Maße für das optimale Schrankmaß.

Konfigurieren:

Die ermittelten Maße für den gewünschten Schrank tragen Sie nun einfach in unseren 3D-Konfigurator auf moebel-kraft.de/schrankwerk ein.

Aufmaßanleitung Schrank mit Schräge rechts

Sie benötigen Hilfe?

Tel: 033439 707 77

Mail: schrankwerk@moebel-kraft.de

Benötigte Hilfsmittel zum Messen:

Gliedermaßstab oder Maßband, Stift

So messen Sie richtig:

Messen Sie die Höhe, Breite & Tiefe immer an mehreren Stellen. Nehmen Sie immer das kleinste Maß.

Hinweis:

Wichtig bei Nischen- und Einbauschränken!

Für die einfache Montage Ihres Schrankes und für geöffnete Türen im Bereich der Schräge muss dieser mindestens **3 cm niedriger** und **6 cm schmaler** sein als die Nische oder der zur Verfügung stehende Raum. Beim Öffnen ragt die Tür etwas über den schrägen Oberboden hinaus!

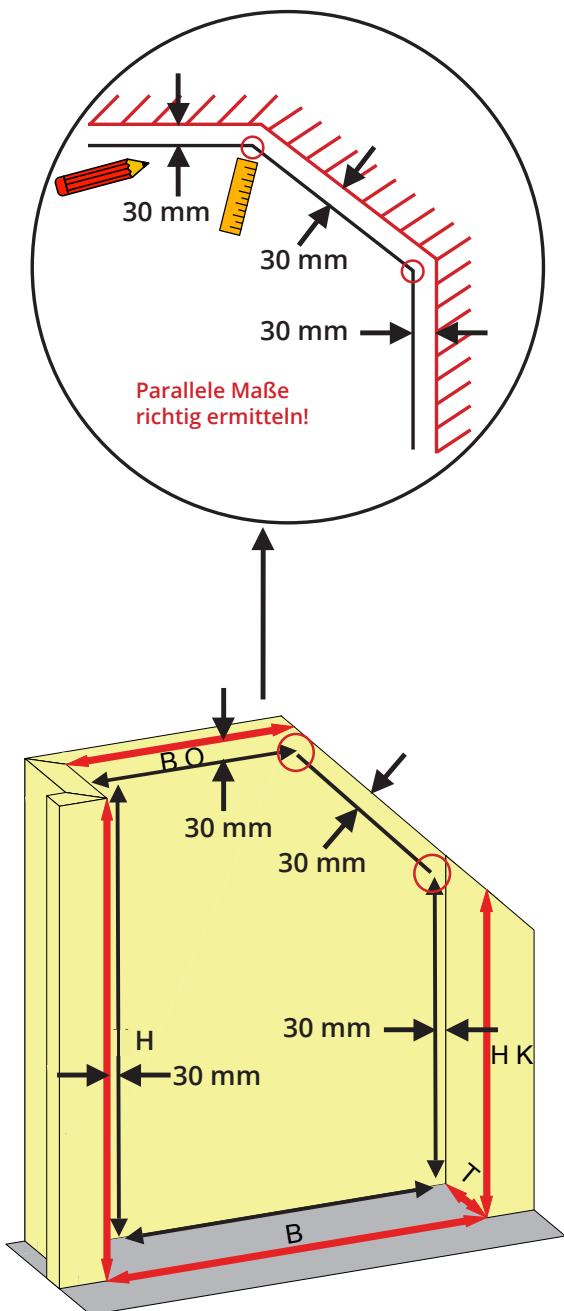

Baumaß	Schrankmaß	
		cm Breite unten
		cm Breite oben
		cm Höhe
		cm Höhe Kniestock
		cm Tiefe

Tipp:

Zeichnen Sie mit einem Bleistift den Umriss des Schrankes auf die Wand. Sie können dabei die Wand mit Krepp- oder Malerband schützen.

Ermitteln Sie so die parallelen Maße für das optimale Schrankmaß.

Konfigurieren:

Die ermittelten Maße für den gewünschten Schrank tragen Sie nun einfach in unseren 3D-Konfigurator auf moebel-kraft.de/schrankwerk ein.